



# VAMOS PESCAR?

## 20º AUDHOSP

Congresso Nacional de Auditoria em Saúde e Qualidade da Gestão e da Assistência Hospitalar

## 6º AUDHASS

Congresso Nacional de Auditoria em Saúde e Qualidade de Assistência Hospitalar na Saúde Suplementar

**SE VOCÊ  
SABE PESCAR  
VEM CONOSCO,  
SE NÃO SABE  
VENHA OUVIR  
E CONTAR OS  
“CAUSOS”**

## CNES – CADASTRO NACIONAL DE ESTABELECIMENTOS DE SAÚDE

Realização



**fehosp**

Federação das Santas Casas e Hospitais Beneficentes do Estado de São Paulo



# IMPACTO PRESTADOR – GESTOR – PROCESSO ESTADUAL

## SISTEMA DE CADASTRO NACIONAL DE ESTABELECIMENTO DE SAÚDE

Sistema de importância fundamental para as estatísticas nacionais, base para pagamento dos procedimentos da Tabela SUS, bem como, utilizado por todos os conselhos de saúde do Brasil e também para a comparabilidade com dados internacionais – como pesquisas feitas pela Organização Mundial de Saúde ou Organização das Nações Unidas. Portanto, temos que ser fidedignos ao informar os dados, com garantia da qualidade e segurança da informação.



# IMPACTO PRESTADOR – GESTOR – PROCESSO ESTADUAL

Sistema descentralizado, com a inserção dados realizada pelas Secretarias de Estado da Saúde (SES) e Secretarias Municipais de Saúde (SMS).

É de responsabilidade do Ministério da Saúde a disponibilização dos dados públicos através do sítio eletrônico <http://cnes.datasus.gov.br>.

## Emissão da Numeração de CNES

Essa função cabe aos Gestores Estaduais e Municipais.



# IMPACTO PRESTADOR – GESTOR – PROCESSO ESTADUAL

**SECRETARIA DE ESTADO DA SAÚDE DE SÃO PAULO**

**645 Municípios**

**45,14 milhões – População – Fundação Seade**

**17 Regionais de Saúde**

DRS I Grande São Paulo

DRS II Araçatuba

DRS III Araraquara

DRS IV Baixada Santista

DRS V Barretos

DRS VI Bauru

DRS VII Campinas



# IMPACTO PRESTADOR – GESTOR – PROCESSO ESTADUAL

## SECRETARIA DE ESTADO DA SAÚDE DE SÃO PAULO

DRS VIII Franca

DRS IX Marília

DRS X Piracicaba

DRS XI Presidente Prudente

DRS XII Registro

DRS XIII Ribeirão Preto

DRS XIV São João da Boa Vista

DRS XV São José do Rio Preto

DRS XVI Sorocaba

DRS XVII Taubaté



# IMPACTO PRESTADOR – GESTOR – PROCESSO ESTADUAL

## Infraestrutura

O conjunto de serviços fundamentais e estruturais, para o funcionamento do Estabelecimento de Saúde é de responsabilidade do **GESTOR**.

## Profissionais

A inserção e manutenção é responsabilidade do **PRESTADOR**, que deverá enviar ao seu Gestor, todas as alterações que ocorrerem durante a vinculação do **PROFISSIONAL** no seu estabelecimento.



# IMPACTO PRESTADOR – PROCESSO ESTADUAL – FLUXO SCNES

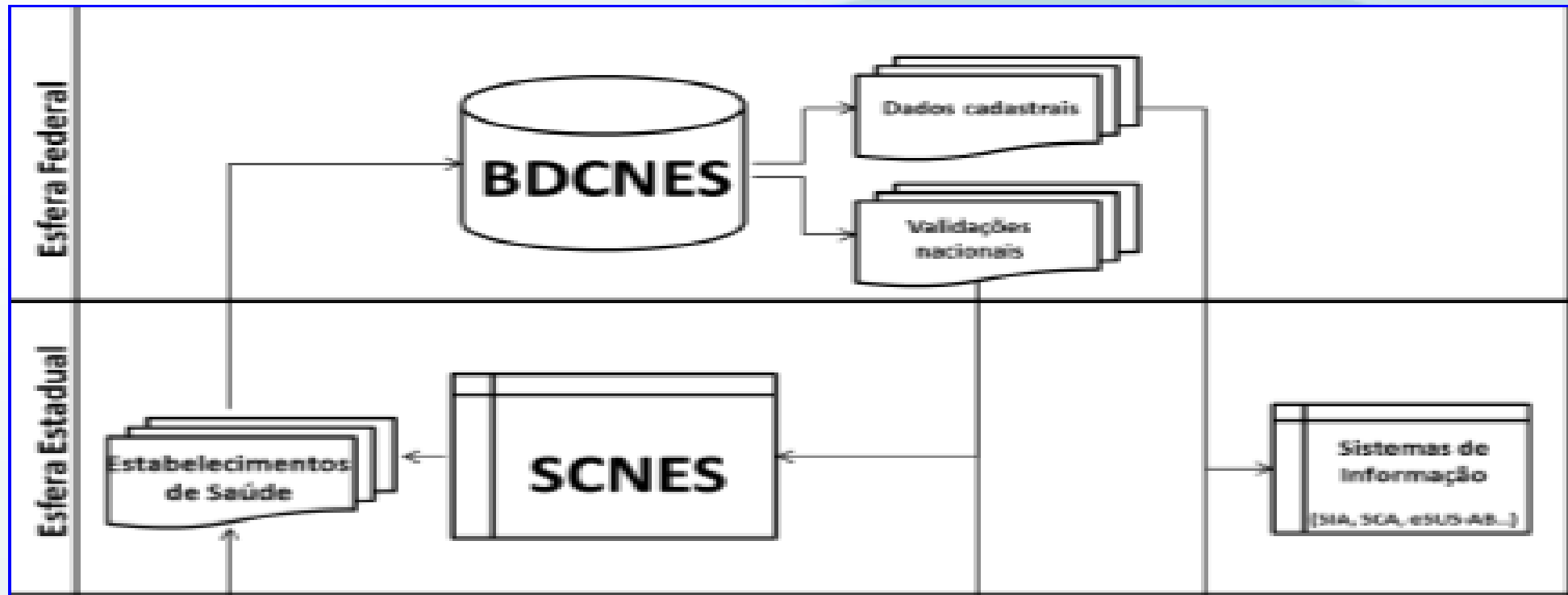



# IMPACTO PRESTADOR – GESTOR – PROCESSO ESTADUAL – FLUXO SIH

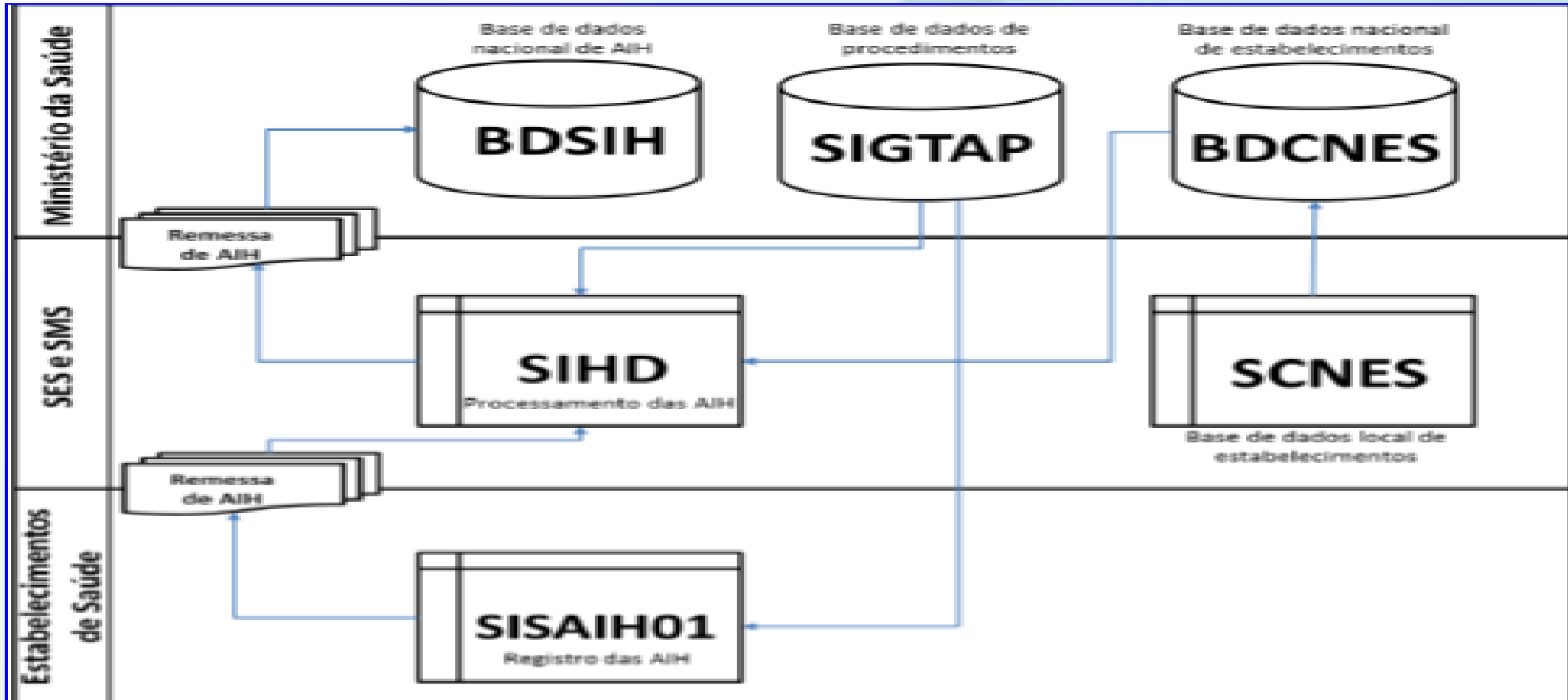





# IMPACTO PRESTADOR – GESTOR – PROCESSO ESTADUAL – FLUXO SIA

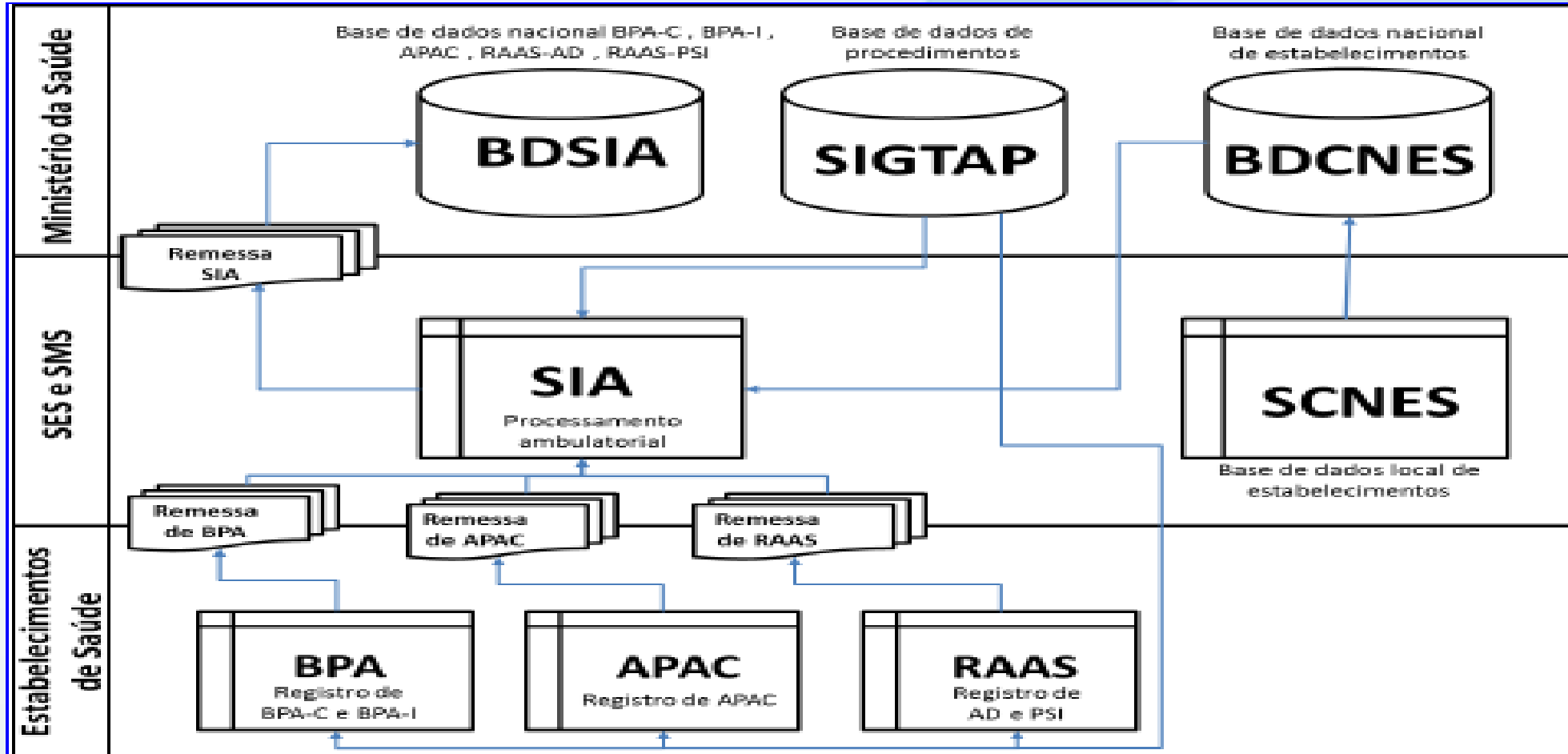



# IMPACTO PRESTADOR – GESTOR – PROCESSO ESTADUAL

## MOTIVOS DE REJEIÇÃO – ATENDIMENTOS AMBULATORIAIS E HOSPITALARES

- **PROFISSIONAL AUTONOMO NÃO CADASTRADO**
- **PROFISSIONAL VINCULADO NÃO CADASTRADO**
- **PROFISSIONAL AUTONOMO NÃO CADASTRADO NO CNES COM A CBO INFORMADA**
- **PROFISSIONAL VINCULADO NÃO CADASTRADO NO CNES COM A CBO INFORMADA**



# IMPACTO PRESTADOR – GESTOR – PROCESSO ESTADUAL

## MOTIVOS DE REJEIÇÃO – ATENDIMENTOS AMBULATORIAIS E HOSPITALARES

- **CNS DO PROFISSIONAL NÃO ENCONTRADO NO ESTABELECIMENTO →SIASUS**
- **PROCEDIMENTO EXIGE HABILITAÇÃO**
- **TERCEIRO NÃO CADASTRO E OU TERCEIRO NÃO POSSUI O SERVIÇO/CLASSIFICAÇÃO EXIGIDOS**
- **PROCEDIMENTO SEM ORÇAMENTO**



# IMPACTO PRESTADOR – GESTOR – PROCESSO ESTADUAL

OBRIGADA